

平成 18 年 10 月 2 日

各 位

本社所在地	東京都中野区中央二丁目 9 番 1 号
会社名	健康コーポレーション株式会社
代表者	代表取締役社長 瀬戸 健
コード番号	2928 札幌証券取引所アンビシャス
問合せ先	取締役経営企画部長 佐野 賢一郎
電話番号	03-5348-7572
U R L	http://www.kenkoucorp.co.jp

新商品 『高純度な水から作ったおいしい水』 発売のお知らせ

当社は、新商品『高純度な水から作ったおいしい水』を、平成 18 年 10 月 2 日より発売いたします。

本商品は、自然界の植物等に見られる浸透原理を応用した浄化システム「逆浸透圧方式」を採用した商品で、不純な物質を 95%～99.9%除去した純粋な水である点が特長となっております。

1. 商品特長

当商品は逆浸透膜システムを採用し、不純物を 95%～99.9%除去した安心して飲める水です。逆浸透膜システムとは、0.0001 ミクロンの極微小穴のフィルターに水圧をかけ、浸透作用によって水の分子を透過させ、他の不純物と分離させた水です。

水はぶどうの房のように、H₂Oの分子が集まってできています。これをクラスターといますが、当商品はこの房が極めて小さなクラスターですので体内に吸収されやすく、利尿効果や、老廃物を排出させるデトックス効果も見込まれます。

また、クラスター値が小さいほど浸透力が強く、お茶・和風だし・煮物・炊飯・味噌汁などまるやかになり、より一層旨みを引き出すと言われております。

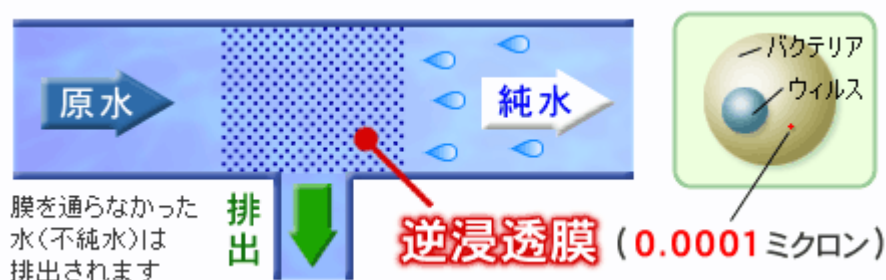

2. 商品概要

(1) 商品名 : 高純度な水から作ったおいしい水

(2) 発売時期 : 平成 18 年 10 月 2 日 (月)

(3) 発売地域 : 全国

(4) 内容量 : 20×6 本/一箱

(5) 販売価格 : 2,835 円 (税込)

本商品に対するお問合せ先
健康コーポレーション株式会社 営業企画部
電話 : 03-5348-6637 FAX : 03-5389-8070

本プレスリリースに対するお問合せ先
健康コーポレーション株式会社 経営企画部
電話 : 03-5348-7572 FAX : 03-5389-8070

以上

ご参考

1. 浸透現象について

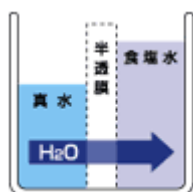

半透膜で仕切った片側に食塩水、もう一方に真水を入れておくと、真水は自然に食塩水側に移動し、両方共食塩水になります。これが「浸透」と呼ばれる現象です。

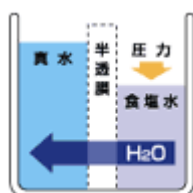

逆に食塩水側に強制的に圧力をかけると、半透膜で食塩をろ過せず、水の分子だけが真水に移動します。これが「逆浸透」と呼ばれる現象です。

「逆浸透」とは、高い圧力をかけることによって、純水は濃度の高い側から低い側へ、移動します。この浄水システムは、もともと海水を真水に変える為に開発されましたが、すべての水分をリサイクルして飲料水に還元する装置として、その優れた浄水機能は世界中から注目を集めています。安全な水に変えられるようにしたものが、この「逆浸透膜システム」です。

2. 浸透膜について

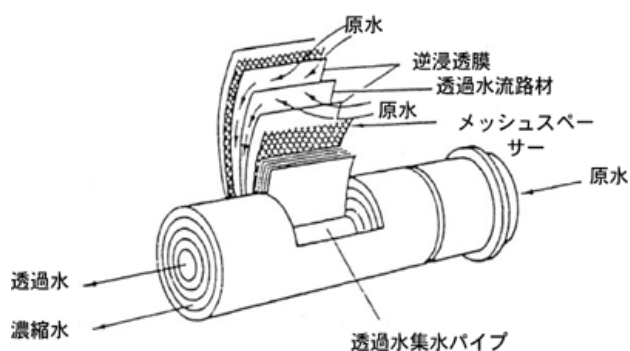

逆浸透膜は溶媒の水分子だけを通過させ、溶質の分子／原子レベルの大きさで存在する不純物イオンを分離して機外へ排出します。不純物の種類にもよりますが概ね 95%～99.9%の高率で不純物を除去する事ができます。